



Nécropole de la Boixe

CELLETES / VERVANT

CMH 1907

Fouillée de manière expéditive entre 1874 et 1876 par les préhistoriens charentais G. Chauvet et A.-F. Lièvre, la nécropole de la Boixe comptait une quinzaine de tumulus néolithiques (identifiés de A à O) et de nombreux tertres non datés. Elle s'étend sur un vaste plateau recouvert aujourd'hui par la forêt de la Boixe. Seuls les monuments A et B sont accessibles aujourd'hui.

Le monument B, restauré, est l'un des plus majestueux du Ruffécois. Les fouilles conduites entre 1987 et 1990 par J. Gomez de Soto, permirent d'identifier le couloir, de fouiller le tumulus et la partie de la chambre funéraire encore intacte. Il s'agit d'un dolmen de type angoumoisien dont le couloir ouvre sur une chambre latérale à droite de l'entrée, entièrement vide au moment de la fouille, puis rejoint la chambre principale. Au fond, une petite cellule annexe porte une figure de hache emmanchée sur un pilier.

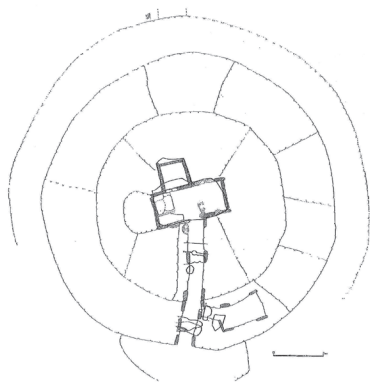

Plan du tumulus B © J. Gomez de Soto



Couloir intérieur du tumulus B de Vervant © CdC. Coeur de Charente



Gravure de hache © E. Mens



Restes osseux © E. Bouchet



Tumulus en cours de restauration © J. Gomez de Soto



Excavated expeditiously between 1874 and 1876 by prehistorians from Charente, the necropolis of La Boixe contained around fifteen neolithic burial mounds. It extends over a vast plateau covered today by the Boixe forest. Only monuments A and B are accessible today. Monument B, entirely restored, is one of the most majestic in Ruffécois.



Vervant - Pierre du sacrifice en 1891 avec une partie de son tertre visible et aujourd'hui disparu
© M. Mieuxement - Ministère de la Culture

La Pierre du Sacrifice

 **CMH 1991**

Pierres de légendes, les mégalithes ont donné lieu à de nombreuses superstitions, autour des géants, des sorcières et de mondes imaginaires. C'est ainsi que les saignées de carriers modernes destinées à fendre la pierre du dolmen A ont donné naissance à la «Pierre du Sacrifice».

Il ne subsiste aujourd'hui du dolmen A qu'une dalle mégalithique gisant au sol et les restes à peine visibles d'un tumulus détruit au XIX^e siècle.

L'une des dalles du monument, ornée d'une grande crosse, a été recyclée en margelle de puits au XIX^e siècle.



Illustration poétique des cultes et légendes autour des tumulus.
Ouvrage : «Création de l'homme et premiers âges» - Armand Laroche XIX^e



Table du dolmen © CdC Cœur de Charente

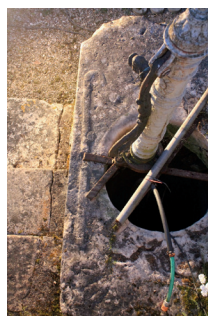

Dalle gravée en remploi comme margelle de puits © V. Ard

INFOS PRATIQUES

Mairies

Vervant : +33(0)5 45 39 77 68

Cellettes : +33(0)5 45 22 28 54

GPS

Longitude
0.14876

Latitude
45.84298



The legendary stones or megaliths have given rise to many superstitions, around giants, witches and imaginary worlds. This is how the bleeding of modern quarrymen intended to split the stone of dolmen A gave birth to the «Stone of Sacrifice».

